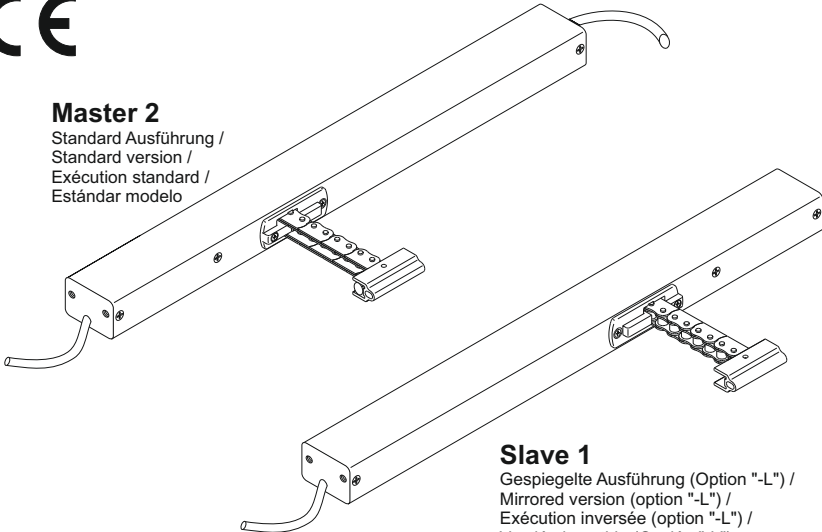

**Master 2**

Standard Ausführung /
Standard version /
Exécution standard /
Estándar modelo

**Slave 1**

Gespiegelte Ausführung (Option "-L") /
Mirrored version (option "-L") /
Exécution inversée (option "-L") /
Versión invertida (Opción "-L")

Konsolensätze bitte separat bestellen /
Please order bracket sets separately /
Prière de commander séparément les kits de consoles. /
Rogamos que pidan los juegos de fijación por separado

de	Originalbetriebsanleitung	Seite 2
	Anschluss	Seite 14-15
	Abmessungen.	Seite 16
en	Original instructions	Page 5
	Connection	Page 14-15
	Dimensions.	Page 16
fr	Notice originale.	Page 8
	Connexion	Page 14-15
	Dimensions.	Page 16
es	Manual original.	Página 11
	Conexión	Página . . 14-15
	Dimensiones.	Página 16

WARNUNG

Lesen Sie alle Sicherheitshinweise, Anweisungen, Abbildungen und technischen Daten, mit denen dieses Produkt versehen ist.

Versäumnisse bei der Einhaltung der nachfolgenden Anweisungen können elektrischen Schlag, Brand und/oder schwere Verletzungen verursachen.

Bewahren Sie alle Sicherheitshinweise und Anweisungen für die Zukunft auf.

Sicherheitshinweise

Betriebsspannung 230 V AC!

Verletzungsgefahr durch Stromschlag!

L+N nicht vertauschen! PE anschließen!

- Anschluss darf nur durch eine autorisierte Elektrofachkraft erfolgen
 - Quetschgefahr im handzugänglichen Bereich
 - Personen aus dem Fahrbereich des Antriebes fernhalten
 - Kinder von der Steuerung fernhalten
 - Drucklast-Diagramm der Kette beachten!
 - Nur in trockenen Räumen verwenden
 - Nur für die Innenmontage geeignet.
- Bei Gefahr durch Regen (z.B. an Lichtkuppel oder Dachflächenfenster) Regenmelder verwenden
- Dieses Produkt darf nicht ohne die Abdeckstopfen, die den Konsolensätzen beiliegen, betrieben werden
 - Nur unveränderte D+H-Originalteile verwenden
 - Montageanleitung des Konsolensatzes beachten

Beiliegenden roten Sicherheitszettel beachten!

Lieferumfang

Antriebseinheit mit 2,5 m Silikonkabel. Abhängig vom Fenstertyp sind verschiedene Konsolensätze separat erhältlich.

Montagehinweise

Antriebe mechanisch spannungsfrei montieren. Hierdurch wird eine gleichmäßigere Lastverteilung auf alle Antriebe gewährleistet.

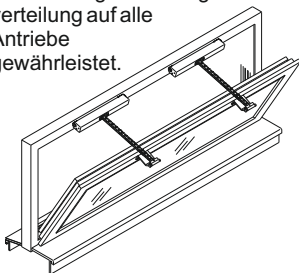

Bei vertikal wirkender Zugsanwendungen (z. B. Dachluke) müssen ggf. die Kräfte mittels Software SCS angepasst werden.

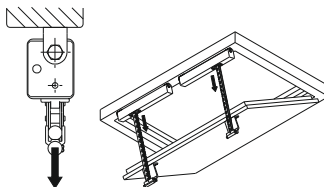

Wenn das Maß x nach der Montage größer gleich 23 mm ist, so ist ein Nullabgleich mit der Software SCS notwendig. Die Schließbereiche verschieben sich relativ zum jeweils neuen Nullpunkt.

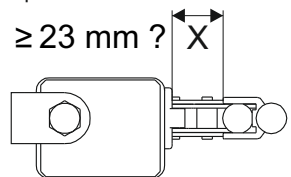

Bestimmungsgemäße Verwendung

- Kettenantrieb zum elektromotorischen Öffnen und Schließen von Fenstern und Klappen im Fassaden- und Dachbereich
- Betriebsspannung 230 V AC
- Einsetzbar für Öffnungen zur Rauchableitung, D+H Euro-RWA gemäß DIN EN 12101-2 sowie für täglichen Lüftungsbetrieb
- Nur für die Innenmontage geeignet

Leistungsmerkmale

- Mikroprozessorgesteuerte Synchro-Elektronik BSY+ für sicheren und präzisen Synchronlauf
- Individuell programmierbar über Software SCS
- Schutzsystem für die Hauptschließkante
- Dichtungsentlastung nach Schließvorgang

Drucklast-Diagramm

Maximale Drucklast der Kette beachten!

Die maximale Drucklast der Kette entspricht nicht automatisch der maximalen Druckkraft des Antriebes!

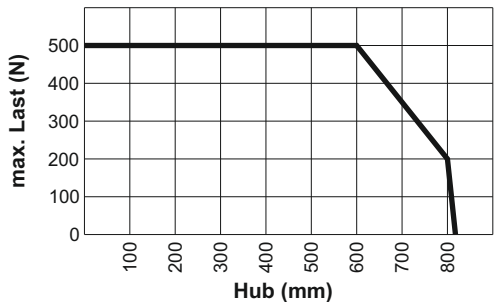

Technische Daten

Typ	KA 34-K-BSY+ Set	KA 54-K-BSY+ Set
Versorgung	230 V AC, +10 % / -15 %, 50 Hz	
Leistung Nenn-Kraft	45 W / 75 VA 2 x 300 N	75 W / 115 VA 2 x 500 N
Nenn-Verriegelungskraft Lebensdauer Einschaltdauer Gehäuse Schutzart Temp. Bereich Temp. Standsicherheit Emissions-Schalldruckpegel Nenn-Hublänge * Zusatzfunktionen: *	Max. 2600 N (VdS 2580: 2000 N; exkl. Konsole) >20 000 Doppelhübe 30 % (bei Spielzeit 10 Min.) Aluminium, pulverbeschichtet in ~RAL 9006 IP 32 (Mit Abdeckstopfen, die den Konsolensätzen beiliegen) -15 ... +75 °C (VdS 2580: -5 ... +75 °C) 30 min / 300°C LpA ≤ 70 dB(A) siehe Typenschild Schließkantenschutz aktiviert (3 Wiederholungshübe) Dichtungsentlastung aktiviert	

* Programmierbar mit Software SCS

Laufgeschwindigkeiten und Kräfte

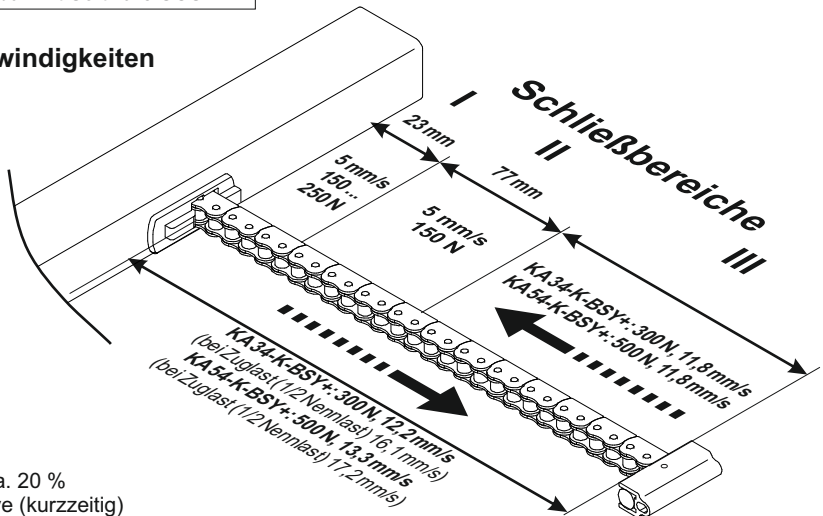

Schließkantenschutz

In Laufrichtung "ZU" verfügt der Antrieb über einen aktiven Schutz für die Hauptschließkante. Bei einer Überlast im Schließbereich 3 und 2 fährt der Antrieb für 10 Sekunden wieder "AUF". Danach fährt der Antrieb wieder "ZU". Sollte nach drei Versuchen ein Einfahren nicht möglich sein, bleibt der Antrieb in dieser Stellung stehen.

Zusätzlich verfügt der Antrieb über einen passiven Schutz. Die Schließgeschwindigkeit wird im Schließbereich 2 und 1 auf 5 mm/s reduziert.

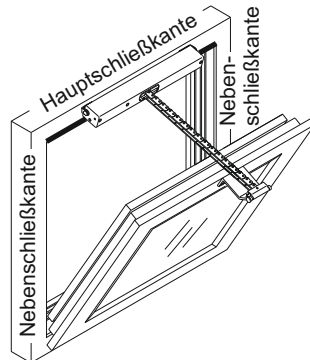

An den Nebenschließkanten können deutlich höhere Kräfte auftreten. Quetschgefahr im handzugänglichen Bereich.

Schließkraft einstellen

Sollte die werkseitige Einstellung der Schließkraft im Schließbereich 1 von ca. 150 N nicht ausreichen um das Fenster zu schließen, so kann sie stufenlos bis auf ca. 250 N erhöht werden.

Nach Einstellung Abdeckstopfen wieder einsetzen!

Schließkrafteinstellung

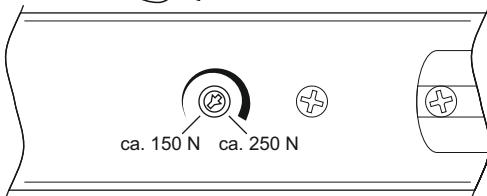
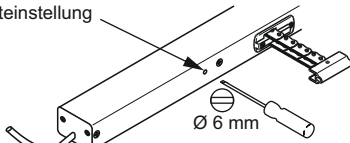

Funktionsbeschreibung

Eine KA-K-BSY+ Synchrongruppe kann aus bis zu 2 Antrieben bestehen, welche über einen Bus kommunizieren. Jeder Antrieb hat seine eigene Adresse. Diese ist mittels Software SCS konfigurierbar. Der letzte Antrieb einer Synchrongruppe ist der Master, welcher den restlichen Antrieb, den Slave, steuert. Kraftdifferenzen zwischen den Antrieben einer Synchrongruppe werden durch eine intelligente Kraft- und Positionsregelung ausgeglichen. Bei Störung bzw. Ausfall eines Antriebes werden alle Antriebe automatisch abgeschaltet.

Wartung und Reinigung

Die Inspektion und Wartung hat gemäß den D+H-Wartungshinweisen zu erfolgen. Es dürfen nur original D+H-Ersatzteile verwendet werden. Eine Instandsetzung erfolgt ausschließlich durch D+H. Wischen Sie Verschmutzungen mit einem trockenen, weichen Tuch ab. Verwenden Sie keine Reinigungs- oder Lösemittel.

Konformitätserklärung



Wir erklären in alleiniger Verantwortung, dass das unter „Technische Daten“ beschriebene Produkt mit den folgenden Richtlinien übereinstimmt:

2014/30/EU, 2014/35/EU

Technische Unterlagen bei:
D+H Mechatronic AG, D-22949 Ammersbek

Dirk Dingfelder
Vorstand
12.01.2016

Maik Schmees
Prokurist, Technischer Leiter

Störungssuche

Sichtprüfung:

Es darf nur ein Master Antrieb vorhanden sein. Die Adresse ist auf den Antrieb aufgeklebt. In einer Gruppe gibt es einen Master 2 und einen Slave 1 Antrieb. Achtung: gilt nur bei Auslieferungszustand. Sobald die Antriebe mittels SCS Software neu konfiguriert wurden gilt die werkseitige Adressierung nicht mehr!

Verdrahtung:

Ist die Gruppe ordnungsgemäß verdrahtet? Siehe dazu Anschlusspläne

Nullabgleich:

Nullabgleich durchführen.
Software SCS oder spezieller Magnet
MAG 502 wird benötigt.

D+H Service anrufen:

Konfigurierung der Antriebe erforderlich.
Die Software SCS wird benötigt.

Garantie

Auf alle D+H-Artikel erhalten Sie 2 Jahre Garantie ab belegter Übergabe der Anlage bis max. 3 Jahre nach Auslieferungsdatum, wenn die Montage bzw. Inbetriebnahme durch einen von D+H autorisierten Service- und Vertriebspartner durchgeführt wurde. Bei Anschluss von D+H-Komponenten an Fremdanlagen oder Vermischung von D+H-Produkten mit Teilen anderer Hersteller erlischt die D+H-Garantie.

Entsorgung

Elektrogeräte, Zubehör, Batterien und Verpackungen sollen einer umweltgerechten Wiederverwertung zugeführt werden. Werfen Sie Elektrogeräte und Batterien nicht in den Hausmüll!

Nur für EU-Länder:

Gemäß der Europäischen Richtlinie 2012/19/EU über Elektro- und Elektronik-Altgeräte und ihrer Umsetzung in nationales Recht müssen nicht mehr gebrauchsfähige Elektrogeräte getrennt gesammelt und einer umweltgerechten Wiederverwertung zugeführt werden.



WARNING

Read all safety warnings, instructions, illustrations and specifications provided with this product. Failure to follow all instructions listed below may result in electric shock, fire and/or serious injury. Save all warnings and instructions for future reference.

Safety notes

Operating voltage 230 V AC!

Risk of injury from electric shock!

Do not reverse L+N! Connect PE!

Do not connect directly to the mains supply!

- Connection has to be carried out only by an authorized electrical specialist
- Danger of violent pressure in handaccessible area
- Keep away People from the operating area of the drive
- Keep away children from the control
- Observe pressure load diagram of the chain!
- Use only in dry rooms
- Only for inside mounting.
- Use rain detector with danger of rain (e.g. at domelights or roof windows)
- This product may not be operated without the covering stoppers, which are delivered with bracket sets
- Just use unchanged original D+H parts
- Observe mounting instructions of bracket set!

Observe enclosed red safety slip!

Extent of supply

Drive unit with 2,5 m silicone cable. Dependent on the type of window, different bracket sets are available separately.

Intended use

- Chain drive for electric opening and closing of windows and flaps in the facade and roof area
- Operating voltage 230 V AC
- Useable for smoke ventilation, D+H Euro-SHEV according to DIN EN 12101-2 as well as daily natural ventilation
- Only for inside mounting

Performance features

- Microprocessor controlled synchro electronics BSY+ for a precise synchronous run
- Individually programmable (via software SCS)
- Protection system for the main closing edge
- Locking relief after closing

Pressure load diagram

Observe maximum pressure load of the chain! Maximum pressure load of the chain is not automatically identical with maximum pressure force of the drive!

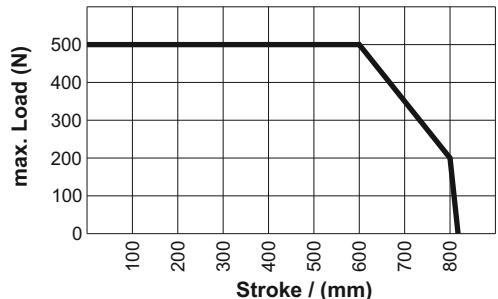

Mounting informations

Mount the drives mechanical stress-free. With that, a better load distribution is ensured on all the drives.

At vertical active pulling application (e.g. for a skylight) the forces must be rearranged by software SCS.

If after mounting the measure x is as bigger as 23 mm, null balance with software SCS is necessary. Closure Ranges will shift in relation to new zero point.

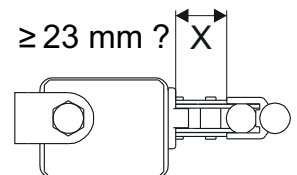
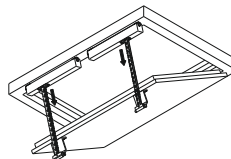
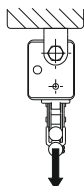
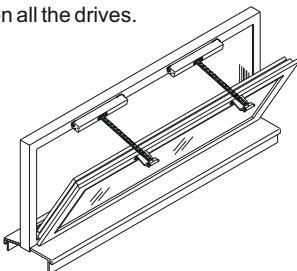

Technical data

Type	KA 34-K-BSY+ Set	KA 54-K-BSY+ Set
Supply	230 V AC, +10 % / -15 %, 50 Hz	
Power consumption	45 W / 75 VA	75 W / 115 VA
Nominal force	2 x 300 N	2 x 500 N
Nominal locking force	Max. 2600 N (VdS 2580: 2000 N; without bracket)	
Service life	>20 000 double strokes	
Duty cycle	30 % (With cycle time 10 minutes)	
Housing	Aluminium, powder-coated in ~RAL 9006	
Ingress protection	IP 32 (With covering stoppers delivered with bracket sets)	
Temperature range	-15 ... +75 °C (VdS 2580: -5 ... +75 °C)	
Fire stability	30 min / 300°C	
Emission sound pressure level	LpA ≤ 70 dB(A)	
Nominal stroke length *	See type plate	
Additional functions *	Closing edge protection activated (3 stroke repetitions); Locking relief activated	

* Programmable with software SCS

Running speed and forces

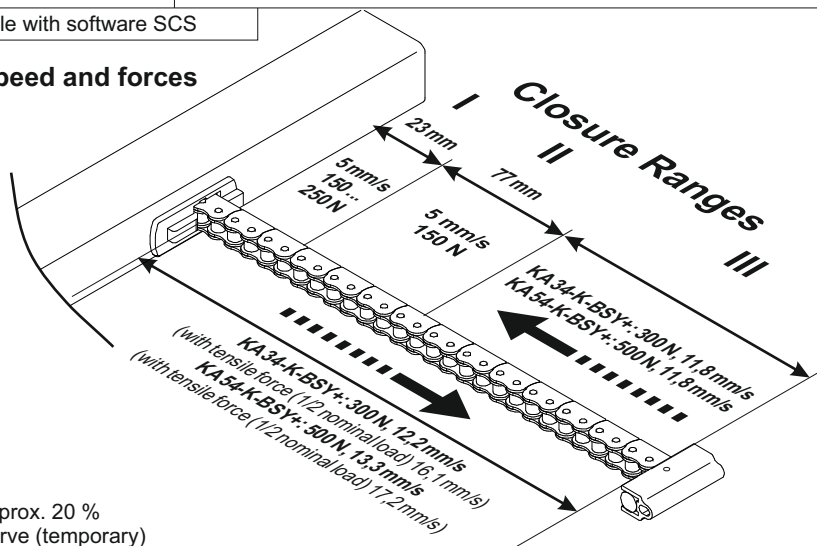

All forces + approx. 20 %
switch-off reserve (temporary)

Closing edge protection

In the "CLOSE" direction the drive has an active protection for the main closing edge. If there is an overload in the closing range 3 and 2, the drive runs "OPEN" for 10 seconds, then "CLOSE" again. If after three attempts closing is not possible, the drive remains in this position.

In addition, the drive is equipped with passive protection. The closing speed in closing range 2 and 1 is reduced to 5 mm/s.

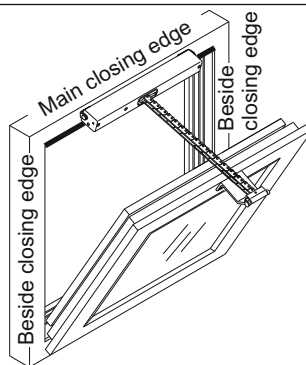

Significantly greater forces can be exerted at the secondary closing edges. Danger of crushing hands and fingers!

Locking force adjustment

If factory-set locking pressure of approx. 150 N is not sufficient to close the window, it can be infinitely increased up to approx. 250 N.

Put in covering stopper after adjustment.

Locking force adjustment

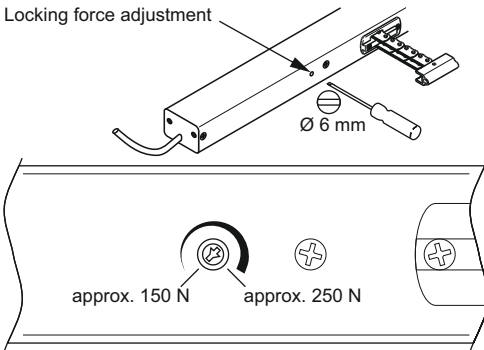

Trouble shooting

Visual inspection:

Only one master-drive allowed.
The adress is stucked on the drive.
In a group there is a master 2 and a slave 1 drive.

Attention: only applies by factory set. as soon as the drives were reprogramized with SCS the factory set adressng does not apply any longer.

Wiring:

Is the group wired correctly?
Therefore look connection diagrams.

Null balance:

It should be null balanced.
Software SCS or the special magnet MAG 502 is required.

Call D+H Service:

Drives must be configured.
Software SCS is required.

Functional description

A synchron-group KA-K-BSY+ can be count up to 2 drives, which communicate by a bus. Each drive has it's own adress. This adress is configurable with SCS. The last drive of a synchron-group is the master, which controls the other drives, the slaves. Different forces between the drives of a group will be balanced with intelligent force- and position control. In case of malfunction respective cutoff of a drive, all drives will shut down from the master-drive.

Guarantee

You will get 2 years guarantee for all D+H products from date of verified handing over of the system up to maximal 3 years after date of delivery, when mounting and starting has been carried out by an authorized D+H-distributor.
D+H guarantee is expired, with connection of D+H components with external systems or with mixing of D+H products with parts of other manufacturers.

Maintenance and cleaning

Inspection and maintenance has to be carried out according to D+H maintenance notes. Only original D+H spare parts may be used. Repair is to be carried out exclusively by D+H.

Wipe away debris or contamination with a dry, soft cloth.

Do not use cleaning agents or solvents.

Disposal

Electrical devices, accessories, batteries and packing should be sorted for environmental-friendly recycling. Do not dispose electrical devices and batteries into household waste!

Only for EC countries:

According the European Guideline 2012/19/EU for waste electrical and electronic equipment and its implementation into national right, electrical devices that are no longer usable must be collected separately and disposed of in an environmentally correct manner.

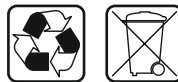

Declaration of Conformity

We declare under our sole responsibility that the product described under "Technical Data" is in conformity with the following directives:

2014/30/EU, 2014/35/EU

Technical file at:

D+H Mechatronic AG, D-22949 Ammersbek

Dirk Dingfelder
Member of the Board
12.01.2016

Maik Schmees
Authorized signatory, Technical Director

AVERTISSEMENT

Lire tous les avertissements de sécurité, les instructions, les illustrations et les spécifications fournis avec cet produit.

Ne pas suivre les instructions énumérées ci-dessous peut provoquer un choc électrique, un incendie et/ou une blessure sérieuse.

Conserver tous les avertissements et toutes les instructions pour pouvoir s'y reporter ultérieurement.

Consignes de sécurité

Tension de service 230 V AC!

Risque de blessure par choc électrique!

Ne pas intervenir L+N ! Raccorder PE !

- Seul un électricien qualifié est autorisé à procéder au raccordement
- Risque d'écrasement des doigts dans la zone accessible par les mains
- Tenir les personnes à l'écart de la zone de mouvement de la motorisation
- Tenir les enfants à l'écart de la commande
- Uniquement placer la motorisation dans une pièce sèche
- Uniquement pour montage à l'intérieur
- Employer un capteur de pluie en cas de risques de pluie (par ex. lorsque le système est placé sur des coupoles de toit ou des fenêtres de toit)
- Ce produit ne peut pas être utilisé dans les bouchons fournis avec les kits de consoles
- Uniquement utiliser des pièces d'origine D+H non modifiées
- Respecter la notice de montage du kit de console

Respecter les indications figurant sur l'étiquette de sécurité rouge fournie !

Etendue de livraison

Motorisation avec câble silicone de 2,5 m. En fonction du type de fenêtre, avec différents kits de console.

Informations sur le montage

Monter les motorisations de manière à éviter toute contrainte mécanique. Ceci permet de répartir les charges de manière plus uniforme entre toutes les motorisations.

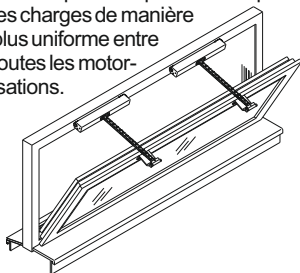

En cas de fonctionnement vertical (par ex. avec une écrouille de toit), les forces devront le cas échéant être adaptées avec le logiciel SCS.

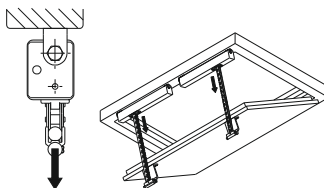

Si la cote X est supérieure ou égale à 23 mm au terme du montage, il faudra procéder à une remise à zéro avec le logiciel SCS. Les plages de fermeture se décalent de manière relative par rapport à chaque nouveau point zéro.

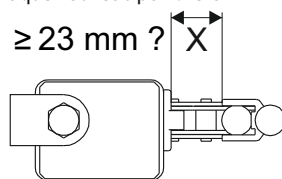

Utilisation conforme

- Motorisation à chaîne pour l'ouverture et la fermeture électromotorisées de fenêtres et de vantaux dans les façades et les toits
- Tension de service 230 V AC
- Intégrable dans les ouvertures de systèmes d'extraction de fumées, D+H Euro-RWA selon DIN EN 12101-2, et utilisable pour la ventilation quotidienne de pièces
- Uniquement pour montage à l'intérieur

Caractéristiques

- Électronique de synchronisation pilotée par microprocesseur BSY+ pour un fonctionnement synchronisé sûr et précis
- Programmation individuelle à l'aide du logiciel SCS
- Système de sécurité sur l'arête de fermeture principale
- Relâchement de la contrainte sur joints après la fermeture

Charge de pression

Respecter la charge de pression de la chaîne !

La charge de pression maximale de la chaîne ne correspond pas automatiquement à la force de pression maximale de la motorisation !

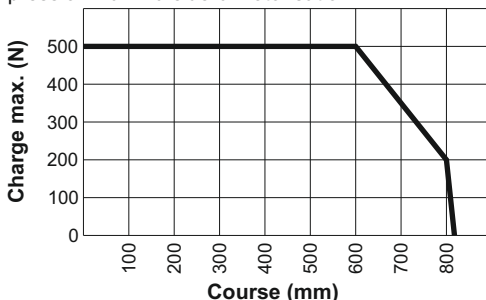

Caractéristiques techniques

Type	KA 34-K-BSY+ Set	KA 54-K-BSY+ Set
Alimentation	230 V AC, +10 % / -15 %, 50 Hz	
Consommation électrique	45 W / 75 VA	75 W / 115 VA
Force nominale	2 x 300 N	2 x 500 N
Force de verrouillage nominale	Max. 2600 N (VdS 2580: 2000 N; sans console)	
Durée de vie	>20 000 courses doubles	
Durée d'enclenchement	30 % (Manœuvres de 10 minutes)	
Boîtier	Aluminium, peinture thermolaquée en ~RAL 9006	
Type de protection	IP 32 (En relation avec des éléments bouchon (fournis avec les kits deconsole))	
Plage de temp.	-15 ... +75 °C (VdS 2580: -5 ... +75 °C)	
Résistance au feu	30 min / 300°C	
Emission niveau de pression acoustique	LpA ≤ 70 dB(A)	
Course nominale *	Cf. plaque signalétique	
Fonctions additionnelles *	Système anti-coincement activé (3 courses de répétition) Relâchement de la contrainte sur les joints activé	

* Programmable avec le logiciel SCS

Vitesses de fonctionnement et forces

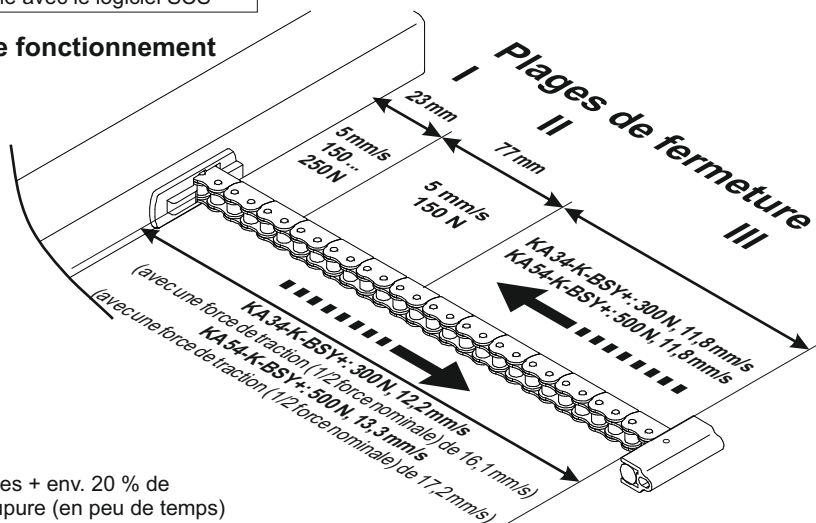

Système anti-coincement

Dans le sens « fermeture », la motorisation est équipée d'une protection active pour l'arête de fermeture principale. En cas de surcharge dans les plages de fermeture 3 et 2, le moteur fonctionne dans le sens « ouverture » pendant 10 secondes. Ensuite, il reprend la direction « fermeture ». Si la fermeture se révèle impossible après 3 tentatives, la motorisation restera dans cette position. La motorisation est en outre dotée d'une sécurité passive. La vitesse de fermeture diminue à 5 mm/sec dans les plages de fermeture 2 et 1.

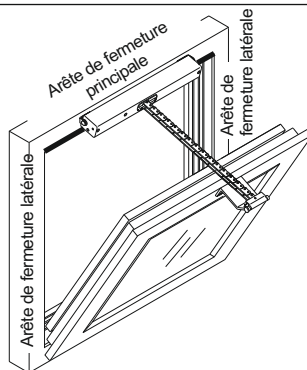

Les forces au niveau des arêtes de fermeture latérales peuvent être nettement plus élevées. Risque d'écrasement des doigts dans la zone accessible par les mains.

Ajustage de la force de fermeture

Si la force de fermeture d'env. 150 N réglée en usine devait être insuffisante pour fermer la fenêtre, il est possible de la régler de manière continue jusqu'à env. 250 N.

Replacer les bouchons après le réglage !

Réglage de la force de fermeture

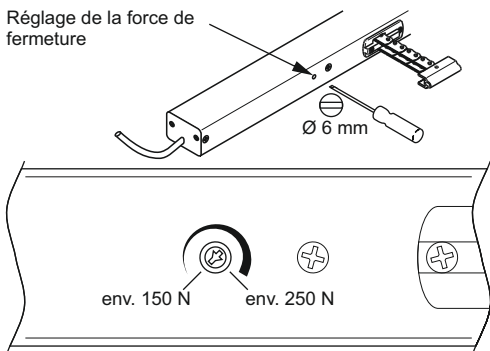

Dépannage

Contrôle visuel :

Une seule motorisation maître peut être présente. L'adresse est collée sur la motorisation.

Dans un groupe il y a un maître 2 et un esclave 1.

Attention : cet adressage vaut uniquement à l'état à la livraison. EN effet, en cas de reconfiguration avec le logiciel SCS, l'adressage défini en usine n'existe plus !!

Câblage :

Le groupe est-il correctement câblé ?

Voir les schémas de câblage.

Remise à zéro :

Procéder à une remise à zéro.

Pour ce faire, le logiciel SCS ou l'aimant spécial MAG502 sont requis.

Appeler le SAV de D+H :

Configuration des motorisations requise.

Le logiciel SCS est nécessaire.

Description des fonctions

Un groupe de synchronisation KA-K-BSY+ peut se composer de maximum 2 motorisations qui communiquent par le biais d'un bus. Chaque motorisation possède sa propre adresse, laquelle est configurable à l'aide du logiciel SCS. La dernière motorisation d'un groupe de synchronisation est le maître (Master), lequel pilote les autres motorisations, les esclaves (Slave). Les différences de force entre les motorisations d'un groupe de synchronisation sont équilibrées par une régulation intelligente de position et de force. En cas de dysfonctionnement ou de panne de l'une des motorisations, toutes les autres sont désactivées.

Garantie

Tous les articles D+H sont garantis 2 ans dès la remise justifiée de l'installation et au plus pendant 3 ans après la date de la livraison si le montage ou la mise en service avait été entrepris(e) par un partenaire de service et de vente D+H autorisé.

Si vous raccordez les composants D+H à des installations étrangères ou panachez les produits D+H à des pièces d'autres constructeurs, le droit de garantie D+H devient caduque.

Nettoyage et entretien

L'inspection et l'entretien doivent être effectués dans le respect des consignes de D+H. Seules des pièces de rechange D+H d'origine peuvent être employées.

En cas de présence de saletés, utiliser un chiffon doux et sec.

Ne pas utiliser de détergents ou de solvants.

Elimination des déchets

Les appareils électriques, ainsi que leurs accessoires, batteries et emballages, doivent pouvoir suivre chacun une voie de recyclage appropriée. Ne jetez pas votre appareil électroportatif avec les ordures ménagères !

Seulement pour les pays de l'Union Européenne :

Conformément à la directive européenne 2012/19/EU relative aux déchets d'équipements électriques et électroniques et sa réalisation dans les lois nationales, les outils électroportatifs dont on ne peut plus se servir doivent être séparés et suivre une voie de recyclage appropriée.



Déclaration de conformité

Nous déclarons sous notre propre responsabilité que le produit décrit sous Caractéristiques techniques est en conformité avec les réglementations suivantes :

2014/30/EU, 2014/35/EU

Dossier technique auprès de :

D+H Mechatronic AG, D-22949 Ammersbek

Dirk Dingfelder

Maik Schmees

Membre du directoire
12.01.2016

Fondé de pouvoir, Responsable technique

ADVERTENCIA

Lea íntegramente las advertencias de peligro, las instrucciones, las ilustraciones y las especificaciones entregadas con esta producto. En caso de no atenderse a las instrucciones siguientes, ello puede ocasionar una descarga eléctrica, un incendio y/o una lesión grave. Guardar todas las advertencias de peligro e instrucciones para futuras consultas.

Notas de seguridad

¡Tensión de servicio 230 V AC!
Riesgos de lesiones por descarga eléctrica!
¡No confundir L+N! ¡Conectar la puesta a tierra!

- La conexión deberá ser realizada únicamente por un técnico electricista
- Peligro de aplastamiento en la zona accesible a las manos
- Mantener a las personas alejadas del área de trabajo del accionamiento
- Mantener alejados a los niños de los dispositivos de control
- ¡Observar el diagrama de carga de compresión de la cremallera!
- Usar solo en lugares secos
- Sólo es apropiado para el montaje interior. En casos de peligro por lluvia, deberán utilizarse sensores de lluvia
- Este producto no debe utilizarse sin los tapones que se suministran con el juego de fijaciones
- Emplear únicamente piezas originales D+H no modificadas
- Observar las instrucciones de montaje del juego de fijaciones

¡Respetar las indicaciones de la hoja de seguridad adjunta!

Extensión de suministro

Motor con 2,5 m de cable de silicona. Dependiendo del tipo de apertura, pueden obtenerse por separado, diferentes juegos de fijación.

Instrucciones de montaje

Montar los accionamientos libres de cualquier impedimento mecánico. Esto permite repartir las cargas de manera más uniforme entre todos los accionamientos.

En el caso de funcionamiento vertical (p.e. en claraboyas) las fuerzas deben ser adaptadas mediante el software SCS.

Si al finalizar el montaje, la cota X es igual o superior a 23 mm, será necesario un nuevo ajuste del punto cero mediante el software SCS. Los rangos de cierre se decalan de manera relativa con relación al nuevo punto cero.

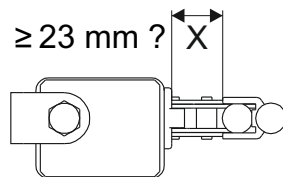
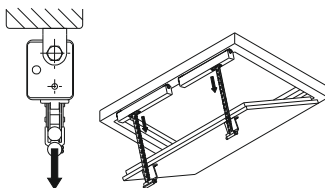
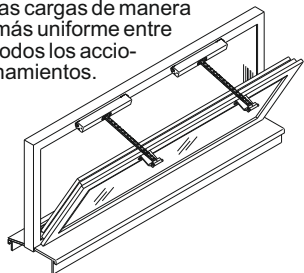

Utilización reglamentaria

- Accionamiento por cadena para la apertura y el cierre motorizado de ventanas y compuertas en fachadas y techos
- Tensión de servicio 230 V AC
- Se puede utilizar en aperturas de extracción de humos, D+H Euro-SVHC conforme a la norma DIN EN 12101-2, así como para la ventilación natural diaria
- Adecuado únicamente para el montaje interior

Características

- Electrónica de sincronización controlada por microprocesador BSY+ para un funcionamiento sincronizado seguro y preciso
- Programación individual mediante el software SCS
- Protección système en canto principal de cierre
- Aligera la presión sobre las juntas al final del proceso de cierre

Diagrama de carga de compresión

¡Respetar la carga máxima de presión en la cadena. La presión máxima la cadena no corresponde automáticamente con la fuerza de presión máxima del motor!

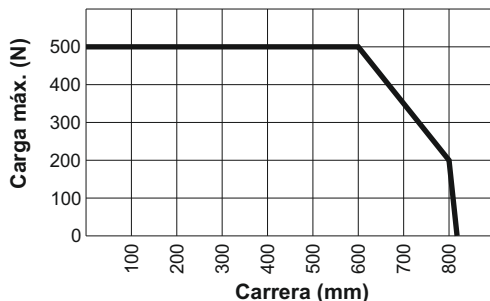

Datos técnicos

Tipo	KA 34-K-BSY+ Set	KA 54-K-BSY+ Set
Alimentación	230 V AC, +10 % / -15 %, 50 Hz	
Consumo de energía	45 W / 75 VA	75 W / 115 VA
Fuerza nominal	2 x 300 N	2 x 500 N
Fuerza de bloqueo nominal	Máx. 2600 N (VdS 2580: 2000 N; sin consola)	
Tiempo de vida	>20 000 dobles carreras	
Tiempo de funcionamiento	30 % (En ciclo de 10 minutos)	
Carcasa	Aluminio, pintura en polvo en ~RAL 9006	
Protección	IP 32 (Sólo con los tapones (suministrados con los juegos de fijaciones))	
Temperatura	-15 ... +75 °C (VdS 2580: -5 ... +75 °C)	
Resistencia al fuego	30 min / 300°C	
Nivel de presión acústica de emisión	LpA ≤ 70 dB(A)	
Carrera nominal *	Véase la placa de características	
Funciones adicionales *	Activada la protección en el borde al cerrar (tres carreras de repetición) Alivio de la presión de las gomas activado	

* Programable con el software SCS

Velocidades de funcionamiento y fuerzas

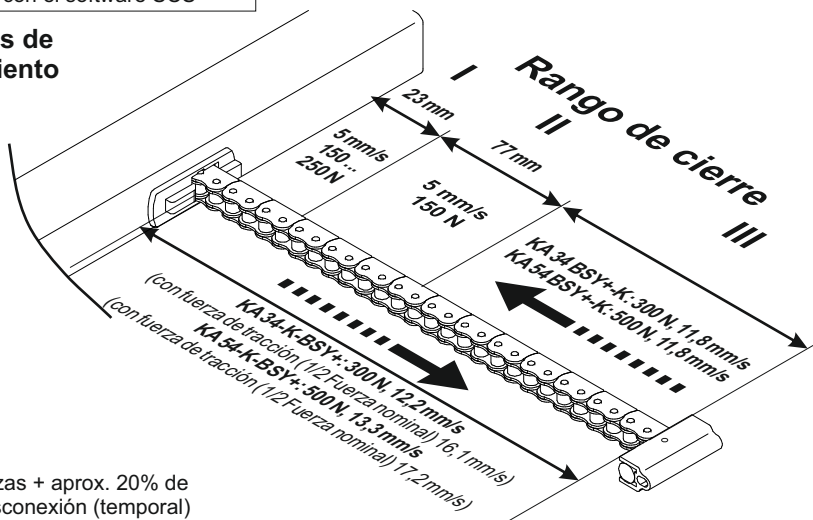

Todas las fuerzas + aprox. 20% de reserva de desconexión (temporal)

Protección en el borde al cerrar

En la dirección "CIERRE", el motor dispone de una protección activa del canto principal de cierre. En caso de darse una sobrecarga en el sector de cierre 3 y 2, el motor parará y funcionará durante 10 segundos en dirección opuesta. A continuación volverá a funcionar en dirección "CIERRE". Si después de tres intentos no ha sido posible cerrar, el motor se detendrá en esta posición.

Además, el motor dispone de una protección pasiva. La velocidad de cierre se reduce a 5 mm/s en el rango de cierre 2 y 1.



En los cantos de cierre secundarios pueden darse fuerzas considerablemente más altas. Peligro de aplastamiento en el área accesible para las manos.

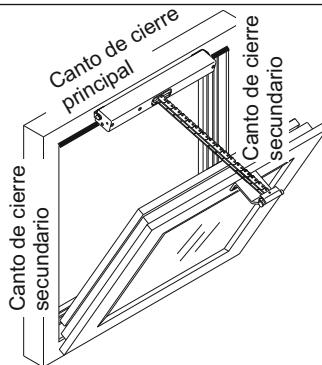

Ajuste de la fuerza de cierre

Si la fuerza de cierre de alrededor de 150N, establecida en fábrica es insuficiente para cerrar la ventana, es posible aumentarla hasta 250N.

¡Colocar de nuevo el tapón después del ajuste!

Ajuste de la fuerza de cierre

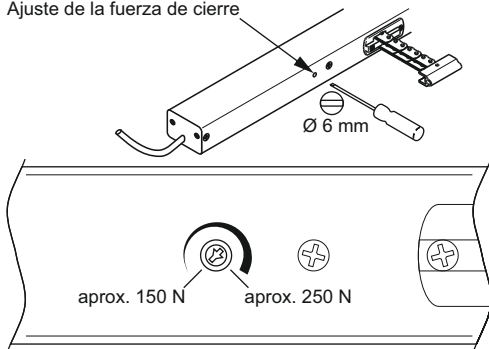

Localización de averías

Control visual:

Solo debe existir un motor maestro.

La dirección está indicada sobre el motor.

En un grupo existe un motor maestro 2 y un motor esclavo 1.

Atención: solo es aplicable al estado de suministro. En cuanto se vuelvan a configurar los motores con el software SCS, las direcciones de fábrica ya no serán aplicables.

Cableado:

¿Es correcto el cableado del grupo? Para ello deberá consultarse el diagrama de cableado

Ajuste a cero:

Realizar el ajuste a cero.

Se requiere el software SCS o el imán especial MAG 502.

Llamar al servicio de atención al cliente D+H:

Es necesario configurar los accionamientos.

Se requiere el software SCS.

Descripción del funcionamiento

Un grupo sincronizado KA-K-BSY+ puede estar formado por un total de hasta 2 motores, que se comunican a través de un bus. Cada motor tiene su propia dirección, la cual puede configurarse mediante el software SCS.

El último motor de un grupo sincronizado es el maestro, que controla los demás motores, en este caso esclavos. Las diferencias de fuerza entre los motores de un grupo se compensan mediante una regulación inteligente de posición y de fuerza. En caso de averiarse un motor, se desconectarán automáticamente todos los motores.

Garantía

2 años de garantía para todos los productos D+H desde la fecha de su puesta en marcha, hasta un máximo de 3 años de la fecha de la entrega, siempre que el montaje y la puesta en marcha hayan sido realizados por un distribuidor autorizado de D+H.

La garantía de D+H expira, en el caso de conexión de componentes de D+H con otros equipos o cuando se mezclan los productos de D+H con los de otros fabricantes.

Mantenimiento y limpieza

La inspección y el mantenimiento deben realizarse conforme a las instrucciones de mantenimiento de D+H. Únicamente se utilizarán piezas de recambio originales D+H. Los trabajos de reparación serán realizados exclusivamente por D+H.

Elimine cualquier tipo de suciedad con un paño seco y suave.

Eliminación

Recomendamos que los aparatos eléctricos, accesorios, Baterías y embalajes sean sometidos a un proceso de recuperación que respete el medio ambiente. ¡No arroje las herramientas eléctricas a la basura!

Sólo para los países de la UE:

Conforme a la Directriz Europea 2012/19/EU sobre aparatos eléctricos y electrónicos inservibles, tras su transposición en ley nacional, deberán acumularse por separado las herramientas eléctricas para ser sometidas a un reciclaje ecológico.

Declaración de conformidad

Declaramos bajo nuestra responsabilidad, que el producto descrito bajo "Datos técnicos" está en conformidad con las regulaciones:

2014/30/EU, 2014/35/EU

Expediente técnico en:

D+H Mechatronic AG, D-22949 Ammersbek

Dirk Dingfelder
Junta directiva
12.01.2016

Maik Schmees
Apoderado, Director técnico

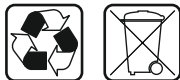

Anschluss / Connection / Connexion / Conexión

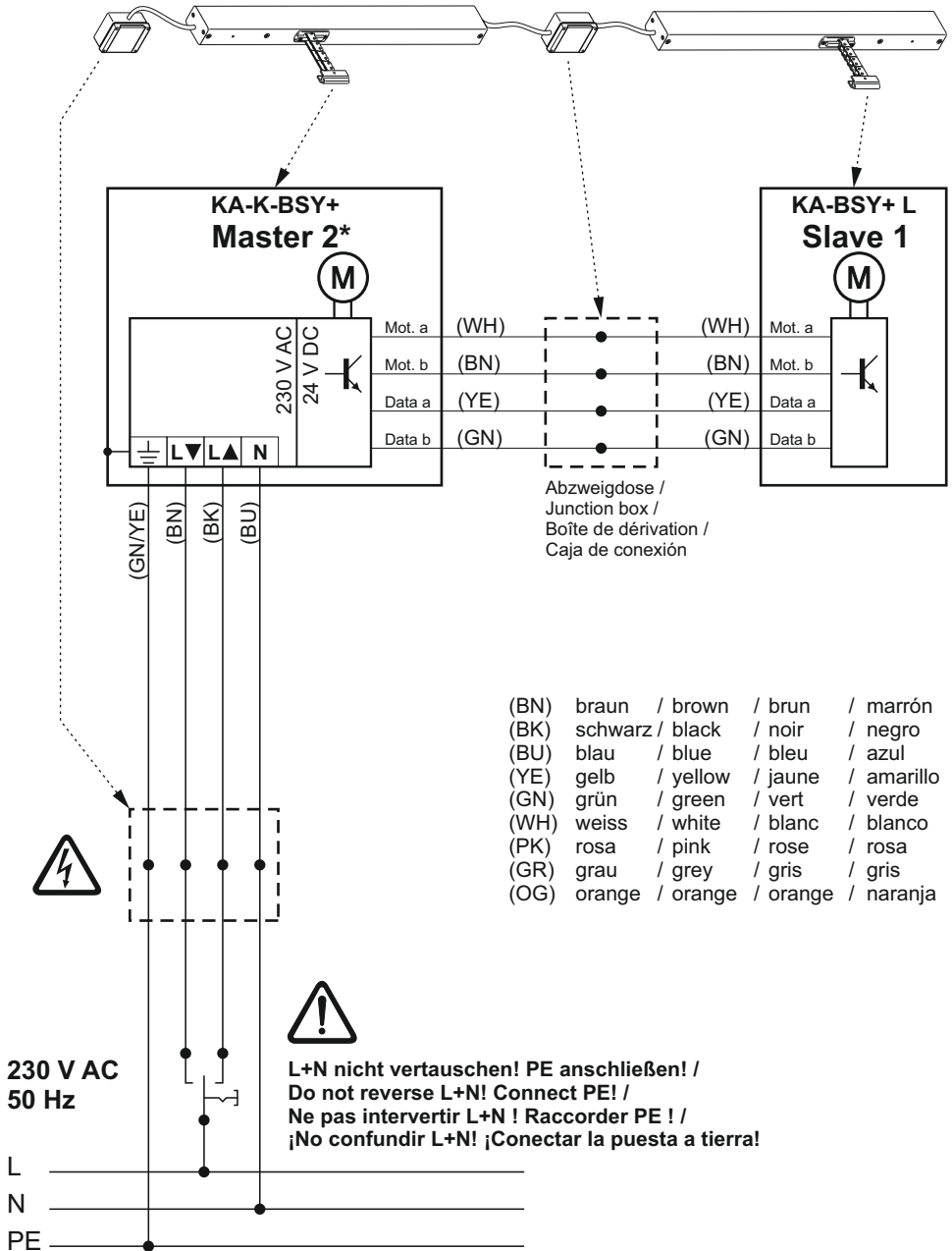

* Einzelantrieb / Single drive / Entraînement simple / Accionamiento individual = **Master 1**

Anschluss / Connection / Connexion / Conexión

KA-K-BSY+ Master 2*

KA-BSY+ L Slave 1

Standard/
Estándar

YE/GN (⊕)
YE/GN (⊕)
BN (L▽)
BK (L△)
BU (N)

WH (Mot. a)
BN (Mot. b)
YE (Data A)
GN (Data B)
OG (n.c.)

WH (Mot. a)
BN (Mot. b)
YE (Data A)
GN (Data B)
OG (n.c.)

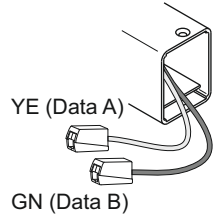

Option/
Opción -MA

YE/GN (⊕)
YE/GN (⊕)
BN (L▽)
BK (L△)
BU (N)
YE (no)
(n.c.)
GN (c)

WH (Mot. a)
BN (Mot. b)
YE (Data A)
GN (Data B)
OG (n.c.)

WH (Mot. a)
BN (Mot. b)
YE (Data A)
GN (Data B)
OG (n.c.)

 max. 250 V AC / 3 A

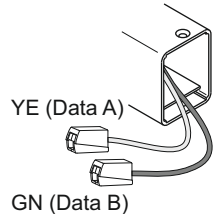

Option/
Opción-MZ

YE/GN (⊕)
YE/GN (⊕)
BN (L▽)
BK (L△)
BU (N)
(n.c.)
YE (no)
GN 4 (c)

WH (Mot. a)
BN (Mot. b)
YE (Data A)
GN (Data B)
OG (n.c.)

WH (Mot. a)
BN (Mot. b)
YE (Data A)
GN (Data B)
OG (n.c.)

 max. 250 V AC / 3 A

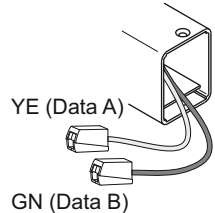

* Einzelantrieb / Single drive / Entraînement simple / Accionamiento individual = **Master 1**

Abmessungen / Dimensions / Dimensions / Dimensiones

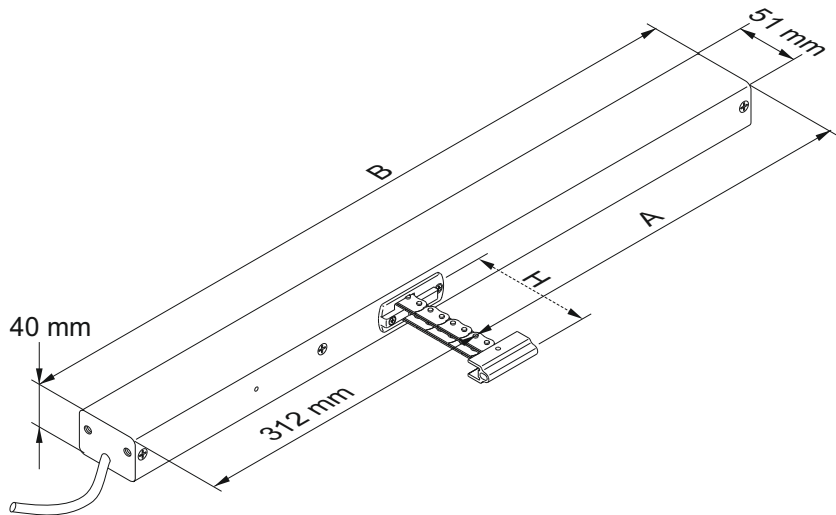

H	A	B
350	248	560
500	323	635
600	373	685
700	423	735
800	473	785
1000	577	889
1100	629	941
1200	679	991
1300	729	1041

D+H

D+H Mechatronic AG
Georg-Sasse-Str. 28-32
22949 Ammersbek, Germany

Tel.: +4940-605 65 239
Fax: +4940-605 65 254
E-Mail: info@dh-partner.com

www.dh-partner.com

© 2012 D+H Mechatronic AG, Ammersbek
Technische Änderungen vorbehalten /
Rights to technical modifications reserved /
Sous réserve de modifications techniques /
Derecho reservado a modificaciones técnicas.